

ARC SERIES 1000.6 CONNECTION GUIDE

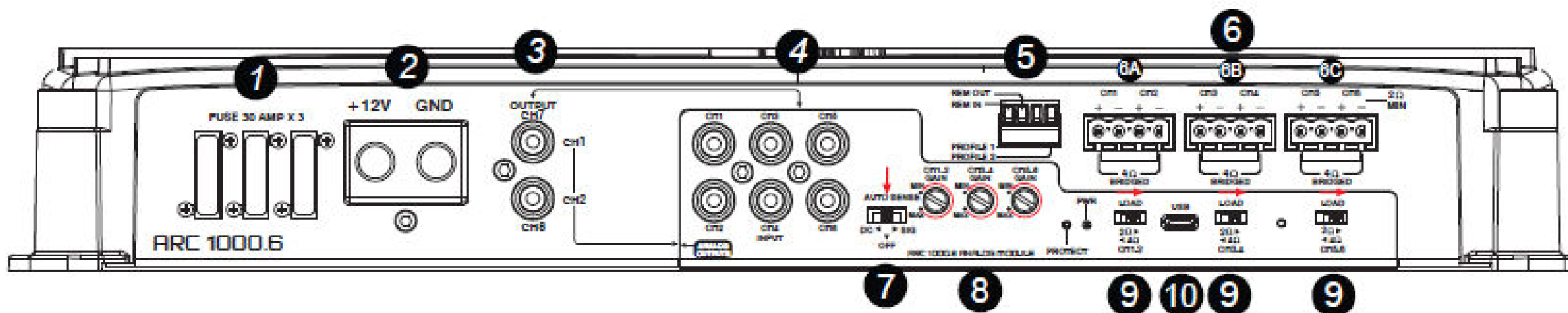

1. Bezpieczniki

Wzmacniacz ARC 1000.6 wykorzystuje trzy (3) bezpieczniki typu ATC o wartości 30 A i są one dołączone do urządzenia. W przypadku przepalenia lub uszkodzenia **nie należy zastępować ich innym typem ani wartością.**

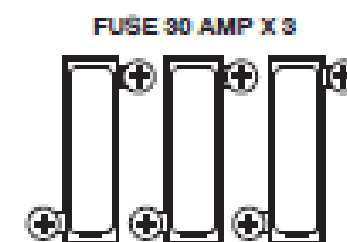

2. Główne zaciski zasilania

„+12V” – zasilanie

Główne połączenie zasilania wzmacniacza.

Podłącz ten przewód do dodatniego bieguna akumulatora pojazdu, używając przewodu zasilającego **4 AWG OFC**.

(Zawsze pamiętaj, aby zainstalować bezpiecznik w odległości do **45 cm (18 cali)** od akumulatora, o odpowiedniej wartości).

„GND” – masa

Podłącz wzmacniacz do masy pojazdu za pomocą tego zacisku.

Przewód masowy powinien być podłączony bezpośrednio do podwozia pojazdu przewodem **4 AWG OFC**.

Znajdź czyste metalowe miejsce blisko wzmacniacza i usuń farbę oraz materiały wygłuszające.

Użyj śruby **#10 lub większej**, aby solidnie zamocować przewód.

Nigdy nie używaj śrub od siedzeń lub pasów bezpieczeństwa jako punktu masy.

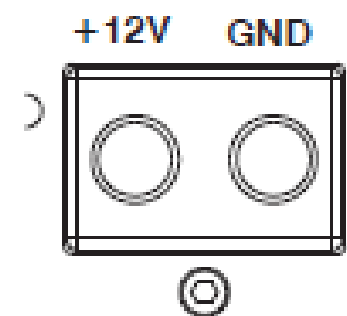

3. Połączenia sygnałowe RCA (wyjście)

Podczas korzystania z wzmacniaczy serii ARC, każdy model jest wyposażony w różną liczbę wyjść RCA.

Służą one do podłączenia więcej niż jednego wzmacniacza w systemie.

W modelu ARC 1000.6 (z analogową kartą wejściową – wyposażenie fabryczne), wyjścia **CH 7–8** otrzymują sygnał z wejść RCA **CH 1–2**.

(Aby uzyskać sygnał na tych wyjściach, musisz mieć podłączony sygnał do wejść CH 1–2).

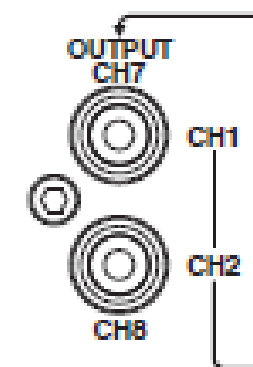

4. Wejścia sygnałowe RCA

Wzmacniacz ARC 1000.6 jest wyposażony w **6 wejść RCA**.

(Służą do podłączenia kabli sygnałowych z jednostki źródłowej – radia).

Wejścia akceptują sygnał **niskopoziomowy (RCA)**, typowy dla urządzeń aftermarket.

Aby podłączyć kable RCA, wystarczy podłączyć odpowiedni kanał wyjściowy z radia do wybranego kanału wejściowego wzmacniacza.

⚠ Uwaga:

Wzmacniacz (z analogową kartą wejściową) **nie obsługuje sygnału wysokopoziomowego (z wyjść głośnikowych)** bez użycia: konwertera sygnału, lub modułu procesora sygnałowego IPS8.8 (zamiennik przedniego modułu).

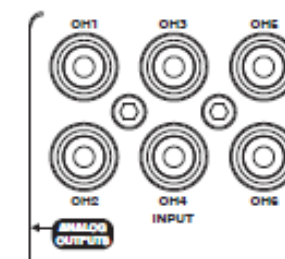

5. Przewód REMOTE / złącze przełącznika profili

A. „REM IN” (wejście zdalne)

Podłącz przewód „Remote out” lub „Remote turn-on” z jednostki źródłowej (radia) do wzmacniacza lub modułu IPS8.8 (jeśli jest używany).

Podłączenie w tym miejscu informuje urządzenie, kiedy ma się włączyć lub wyłączyć.

Czas włączania/wyłączania można dostosować w oprogramowaniu **Pro-Series DSP**.

B. „REM OUT” (wyjście zdalne)

Jeśli używasz dodatkowego wzmacniacza (np. mocniejszego wzmacniacza do subwoofera) podłączonego przez wyjścia RCA (Line Out CH 7 / CH 8), podłącz wejście „Remote Turn-On” tego drugiego wzmacniacza do tego punktu.

Pozwala to sterować włączaniem/wyłączaniem dodatkowego wzmacniacza.

⚠ Uwaga:

Czas opóźnienia sygnału włączania można regulować i ustawiać w oprogramowaniu **Pro-Series**.

C. „PROFILE 1”

Podłączenie przełącznika (podającego sygnał masy) do tego punktu – samodzielnie lub razem z „Profile 2” – umożliwia przełączanie między **4 zapisanymi ustawieniami DSP** bez użycia komputera lub kontrolera. (Działa tylko przy użyciu modułu IPS8.8).

D. „PROFILE 2”

Podobnie jak wyżej – podłączenie przełącznika (z sygnałem masy) do tego punktu – samodzielnie lub razem z „Profile 1” – pozwala przełączać się między **4 presetami DSP** bez potrzeby używania komputera lub kontrolera.

(Działa tylko z IPS8.8).

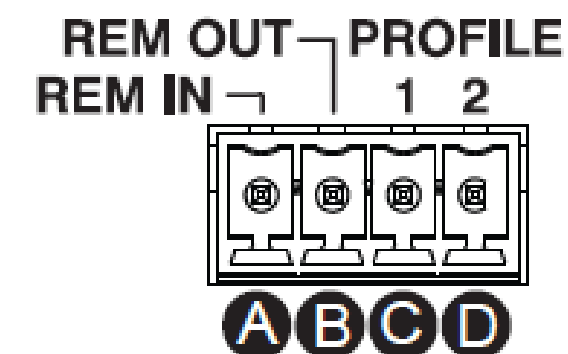

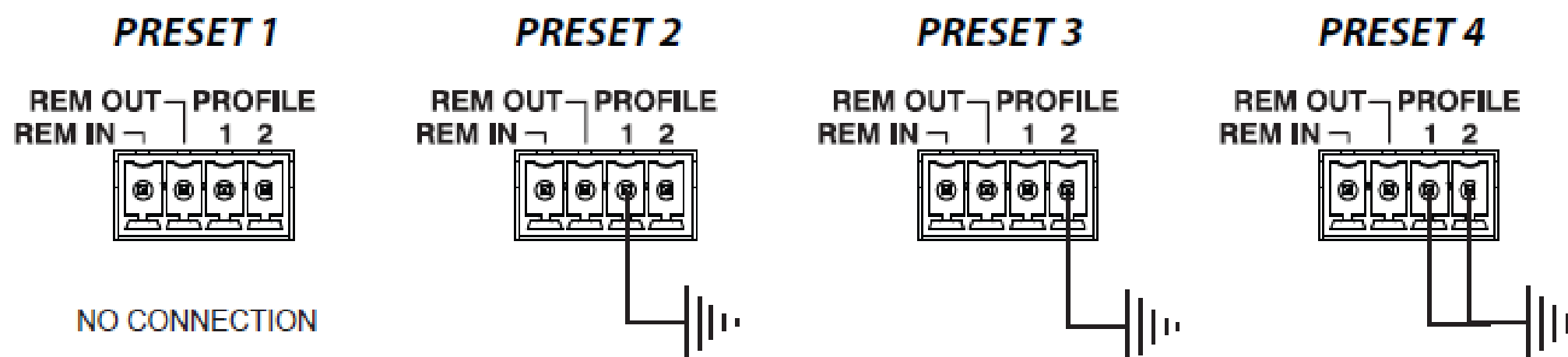

6. Złącze wyjść głośnikowych

Wzmacniacze serii ARC występują w różnych konfiguracjach kanałów – od 2 do 6 kanałów. Model **ARC 1000.6** jest wzmacniaczem 6-kanałowym i dostarcza do **175 W RMS na kanał** przy impedancji **2 Ω lub 4 Ω**.

Każdą parę kanałów można również zmostkować przy **4 Ω**, co sprawia, że ARC 1000.6 jest bardzo wydajnym **3-kanałowym wzmacniaczem**.

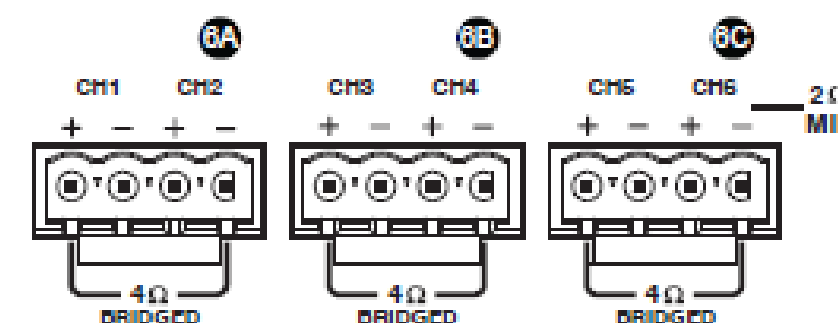

Konfiguracja mostkowania wyjść (Bridged Output Wiring Configuration)

Kanały 1 + 2 (mostek) – podłącz przewód dodatni głośnika do **CH1+**, a przewód ujemny do **CH2-**

Kanały 3 + 4 (mostek) – podłącz przewód dodatni głośnika do **CH3+**, a przewód ujemny do **CH4-**

Kanały 5 + 6 (mostek) – podłącz przewód dodatni głośnika do **CH5+**, a przewód ujemny do **CH6-**

Oznaczenia zacisków:

6A – wyjście głośnikowe kanałów 1–2

6B – wyjście głośnikowe kanałów 3–4

6C – wyjście głośnikowe kanałów 5–6

7. Przełącznik AUTO SENSE (automatyczne włączanie)

Wszystkie wzmacniacze serii ARC posiadają wybieralny, sterowany mikroprocesorem układ automatycznego włączania (auto-sense), przeznaczony do zastosowań, gdzie nie ma dostępnego przewodu „remote”.

Dostępne są dwie opcje (w procesorach Pro-Series):

BTLD (Bridged Tied Load Detect) – wykrywanie sygnału na wyjściach mostkowanych (bardziej niezawodne niż starsze rozwiązania)

DC – wykrywanie układu scalonego (IC), stosowanego w większości fabrycznych radioodtwarzaczy i wzmacniaczy

⚠ Ważne:

Tryb DC nie zawsze działa poprawnie we wszystkich systemach OEM. Dlatego dostępna jest również opcja:

SIG (Signal sensing) – klasyczne wykrywanie sygnału audio

Jeśli wzmacniacz nie włącza się lub wyłącza prawidłowo, należy rozważyć inne źródło sygnału włączającego. Rozwiązywanie problemów z auto-sense może być czasochłonne.

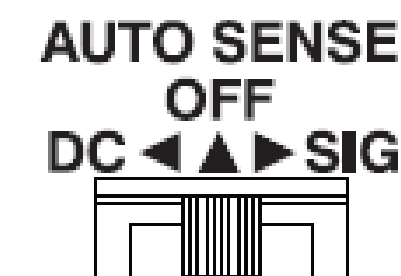

8. Regulacja GAIN / czułości wejścia

8A – regulacja GAIN dla CH1 + CH2

8B – regulacja GAIN dla CH3 + CH4

8C – regulacja GAIN dla CH5 + CH6

Ze względu na różny poziom sygnału wyjściowego z radioodtwarzaczy, wzmacniacze ARC mają regulowaną czułość wejścia (GAIN).

⚠ Ważne:

Gain to **nie jest głośność ani moc** – to regulacja czułości wejścia.

Wyższy gain = większa czułość (wzmacniacz osiąga pełną moc przy niższym poziomie sygnału z radia).

Zbyt wysoki gain zwiększa ryzyko **szumów i zniekształceń**.

👉 Zalecenie:

Zacznij od **najniższego ustawienia**

Stopniowo zwiększaj, aż uzyskasz czysty dźwięk bez przesterowania

Nie istnieje jedno „idealne” ustawienie – zależy ono od:

rodzaju głośników

ich efektywności

źródła sygnału

Ustaw gain tak, aby uzyskać maksymalną moc przy minimalnych zniekształceniach.

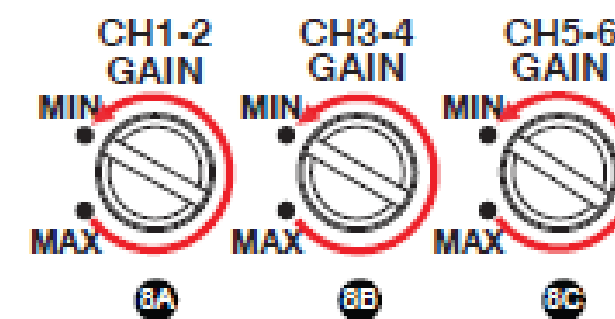

9. Przełącznik LOAD (obciążenia) – CH1/2, CH3/4, CH5/6

Unikalną cechą wzmacniaczy ARC jest regulowane napięcie zasilania końcówek mocy. Każda para kanałów posiada przełącznik wyboru obciążenia (LOAD SELECT).

Ustawienie „Under 4Ω”

Używaj dla:

głośników o impedancji **2–4 Ω (łącznie)**

konfiguracji stereo 2 Ω

mostkowania do 4 Ω

W tym ustawieniu wzmacniacz osiąga pełną moc przy:

2 Ω w stereo

4 Ω w mostku

LOAD

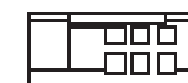

2Ω ▶

◀ 4Ω

CH1-2

Ustawienie „Over 4Ω”

Każdy głośnik lub kombinacja głośników o łącznej impedancji **4 Ω lub wyższej** może korzystać z tego ustawienia.

Wzmacniacz osiąga pełną moc przy:

4 Ω w trybie stereo

8 Ω w trybie mostkowym

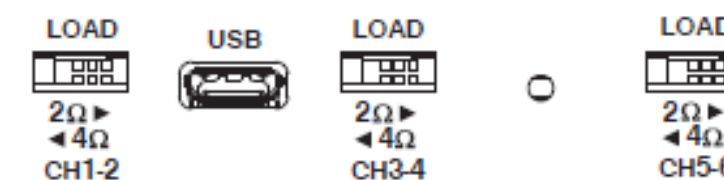

⚠ OSTRZEŻENIE

Wzmacniacz nie będzie działał prawidłowo i może ulec uszkodzeniu, jeśli przełączniki **LOAD SELECT** będą ustawione nieprawidłowo.

! Nigdy nie należy używać wzmacniacza przy:

impedancji **poniżej 2 Ω w stereo**

impedancji **poniżej 4 Ω w mostku**

10. Port USB

Podłącz komputer z systemem **Windows 10** do tego portu (na analogowej płycie wejściowej), aby korzystać z oprogramowania **Pro-Series DSP**. Pozwala ono sterować niektórymi podstawowymi funkcjami wzmacniacza serii ARC (nawet bez zainstalowanego modułu DSP), takimi jak: kolor podświetlenia wzmacniacza
czas włączania/wyłączania (Remote in/out)
częstotliwość przełączania wzmacniacza klasy D

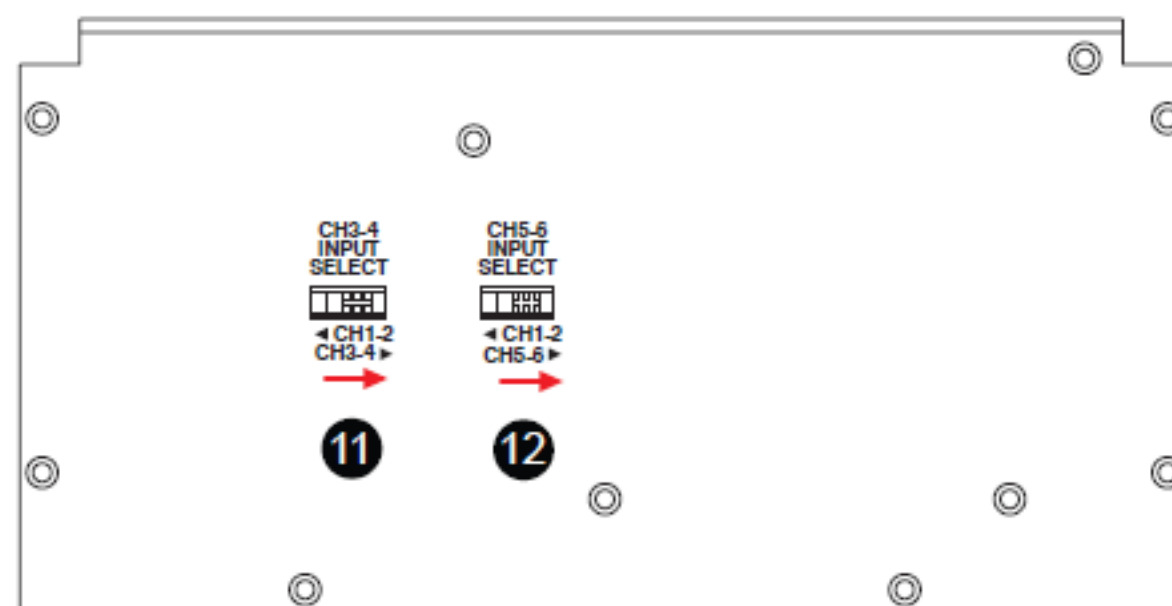
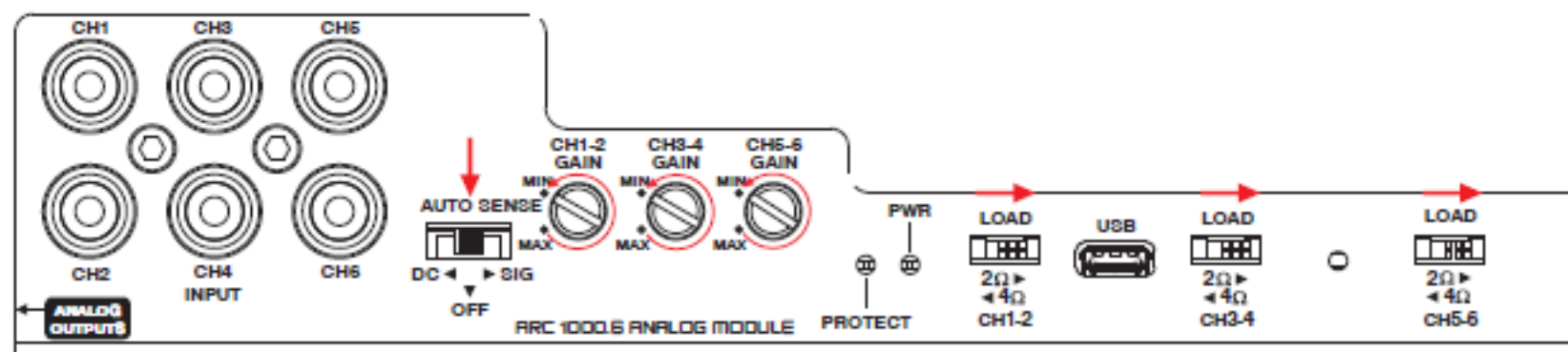
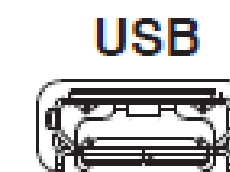

BOTTOM OF 1000.2 ANALOG INPUT MODULE
(BOTTOM OF AMPLIFIER)

11. Przełącznik wyboru wejścia CH 3–4

Przełączniki INPUT SELECT dla kanałów 3 i 4 pozwalają użytkownikowi/instalatorowi wybrać, skąd te kanały będą otrzymywać sygnał.

Pozycja w lewo („CH 1–2”)

Kanały 3 i 4 będą pobierać sygnał z kanałów 1 i 2 (bez potrzeby prowadzenia osobnych kabli RCA do wejść CH 3–4).

Pozycja w prawo („CH 3–4”)

Kanały 3 i 4 będą otrzymywać sygnał bezpośrednio z wejść RCA CH 3–4 wzmacniacza.

CH3-4
INPUT
SELECT



◀ CH1-2
CH3-4 ▶

12. Przełącznik wyboru wejścia CH 5–6

Przełączniki INPUT SELECT dla kanałów 5 i 6 działają analogicznie – pozwalają wybrać źródło sygnału dla tych kanałów.

Pozycja w lewo („CH 1–2”)

Kanały 5 i 6 będą pobierać sygnał z kanałów 1 i 2 (bez potrzeby prowadzenia osobnych kabli RCA do wejść CH 5–6).

Pozycja w prawo („CH 5–6”)

Kanały 5 i 6 będą otrzymywać sygnał bezpośrednio z wejść RCA CH 5–6 wzmacniacza.

CH5-6
INPUT
SELECT



◀ CH1-2
CH5-6 ▶